

Pavimento Térreo - Acessibilidade
1:50

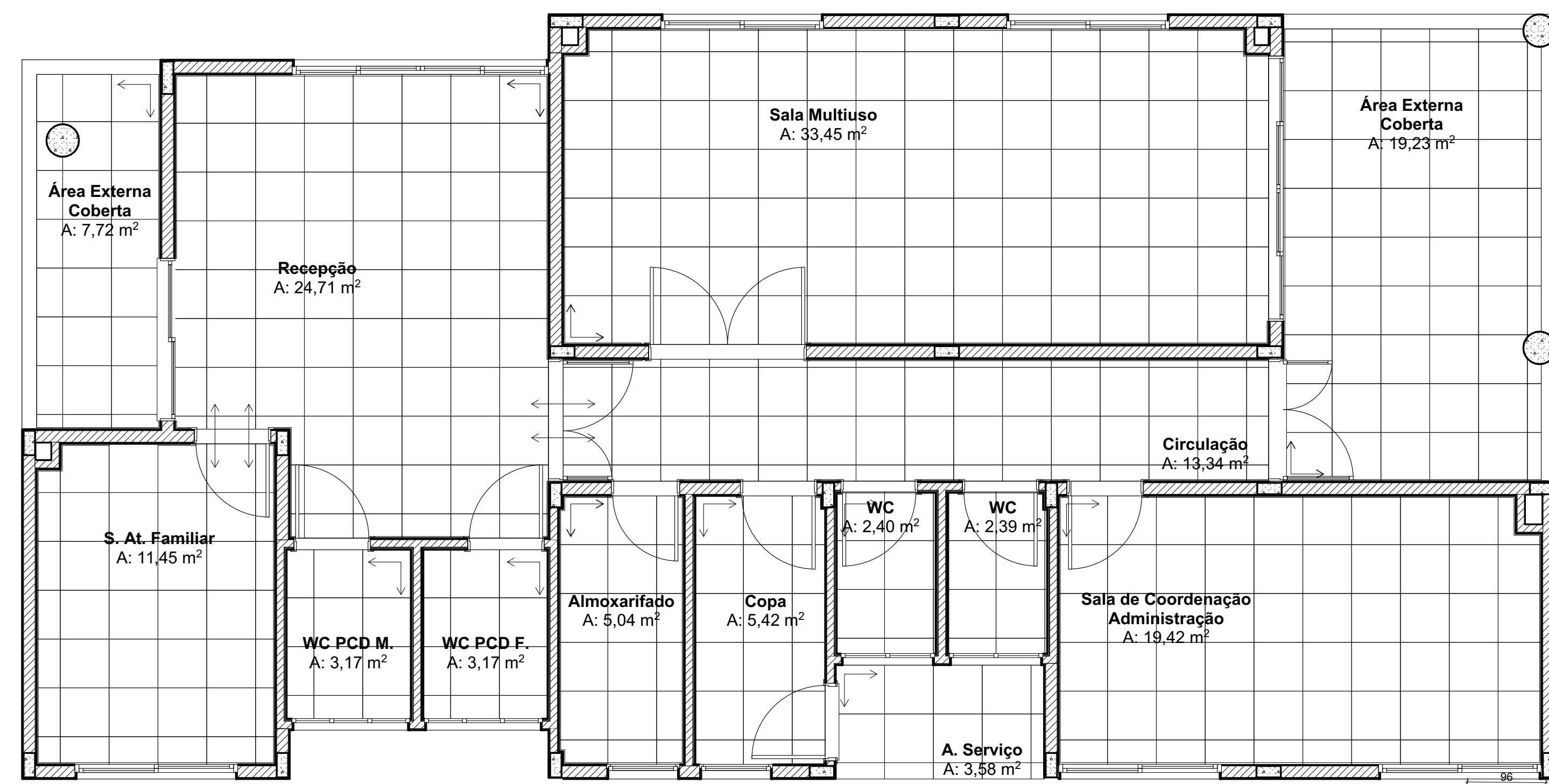

Pavimento Térreo - Paginação
1:50

Paginação de Piso	
Código	Piso
Nome	Piso cerâmico antiderrapante PEI-4 c/ argamassa colante
Descrição	
Espessura [cm]	3
Dimensões de Unidade [m]	60x60
Quantidade [un]	525
Área total [m²]	151,21

Soleiras e Rodapés				
Nome	Código	Descrição	Comprimento [m]	Quantidade [un]
Rodapé		Rodapé cerâmico 7cm com argamassa colante	91,20	53
Soleira		Soleira de granito 18x2cm	22,93	11
		Soleira de granito 22x2cm	3,50	2
		Soleira de granito 14,2x2cm	3,76	4
		Soleira de granito 17x2cm	0,94	1
		Soleira de granito 20x2cm	3,26	1

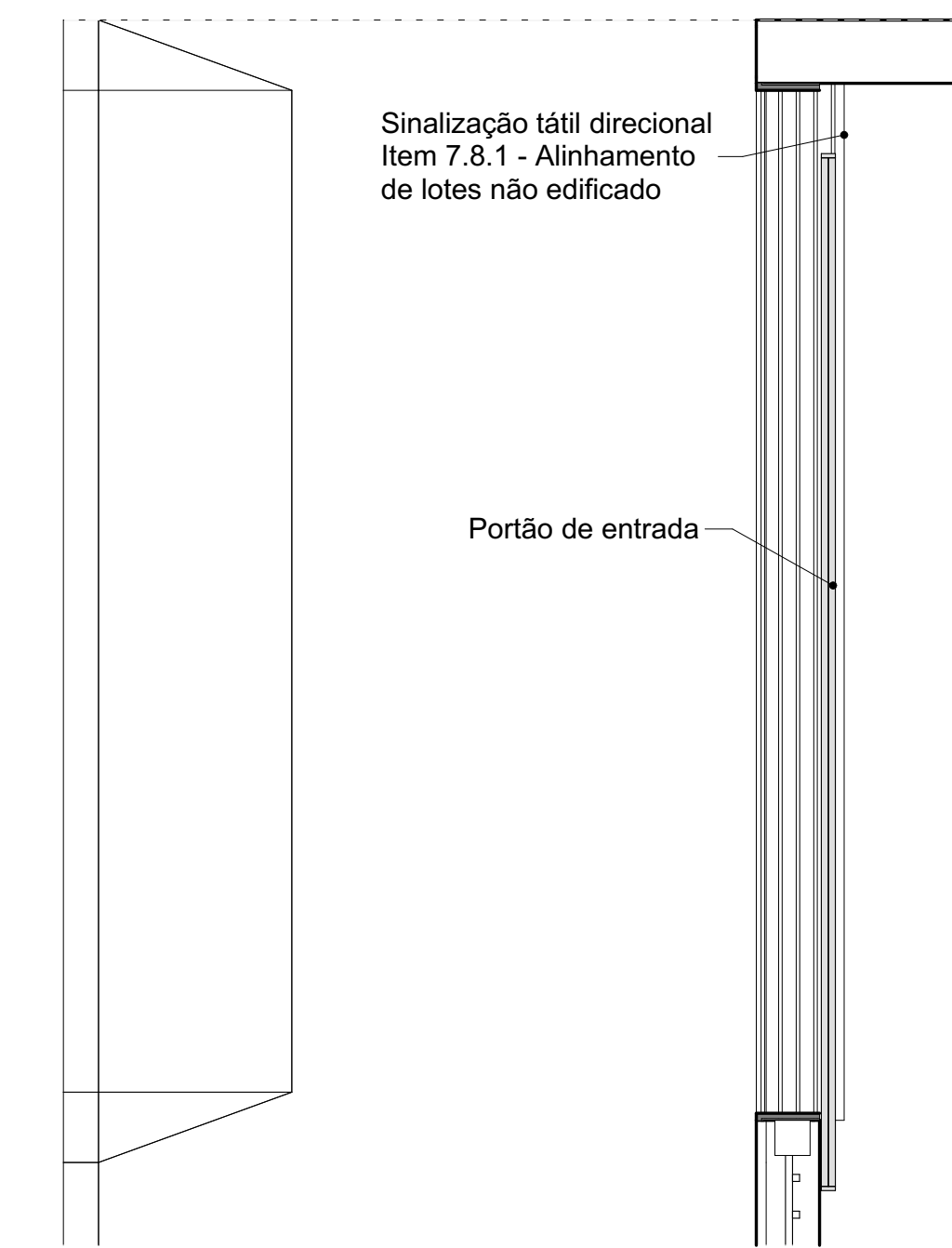

DET02 - Acesso de veículos
1:20

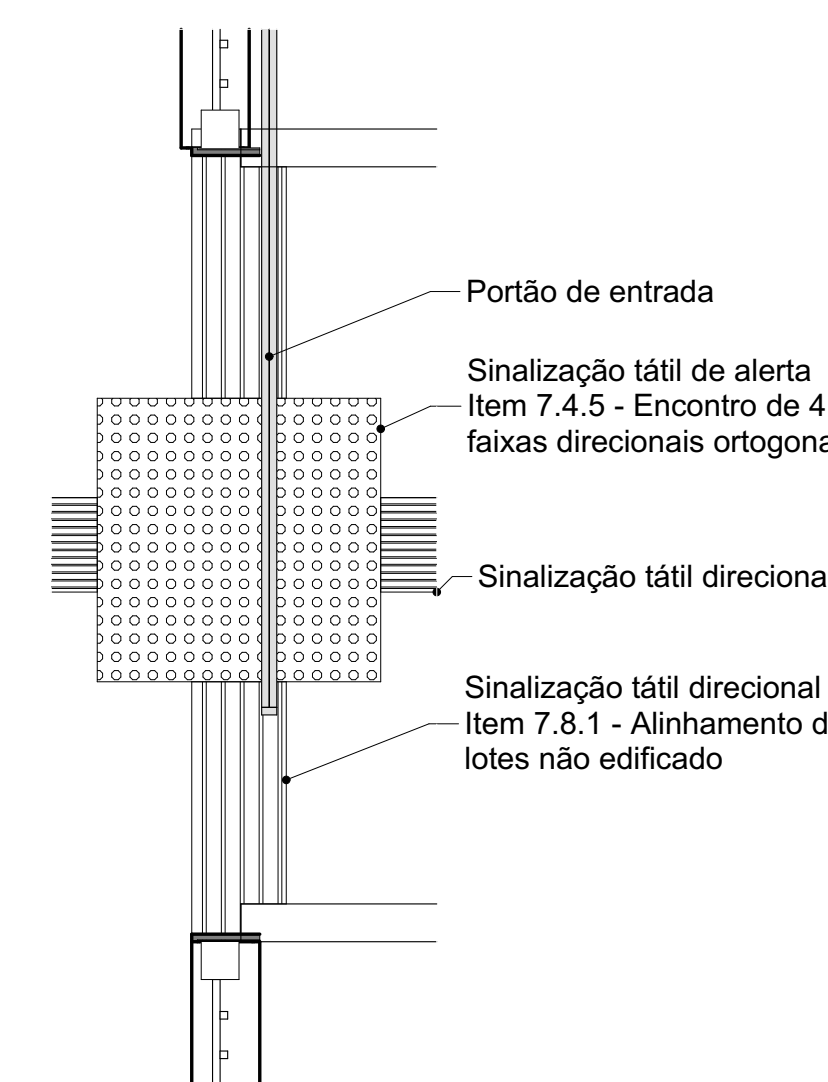

DET03 - Acesso de pedestres
NBR 16537:2016 / Esc 1:20

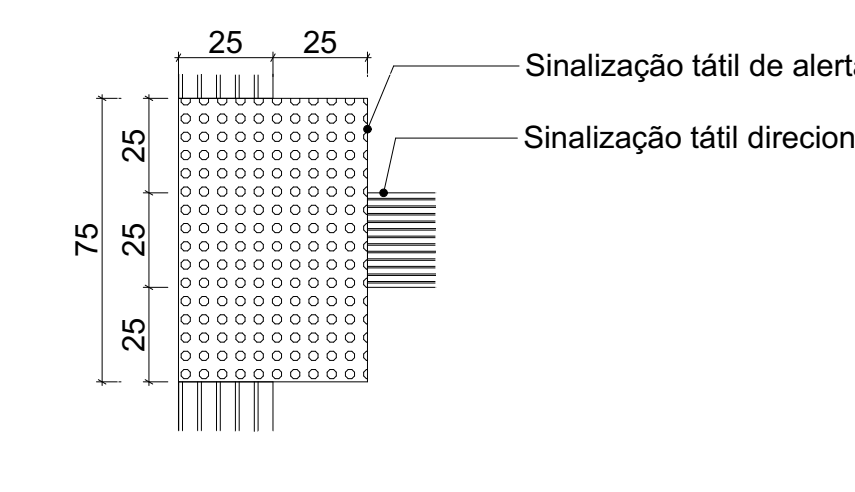

DET04 - Encontro de 3 faixas direcionais ortogonais
NBR 16537:2016 / Esc 1:20

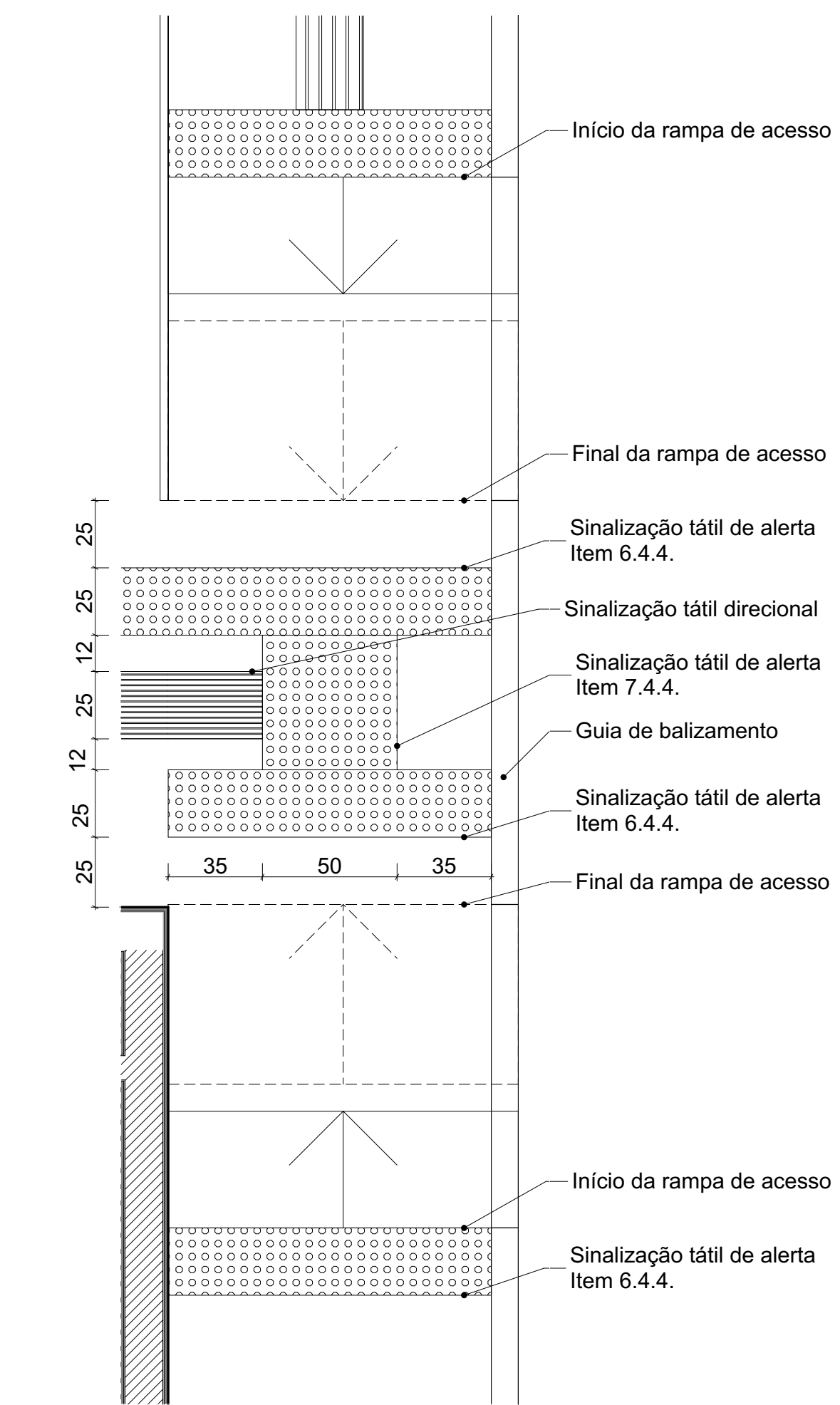

DET05 - Rampas de acesso
NBR 16537:2016 / Esc 1:20

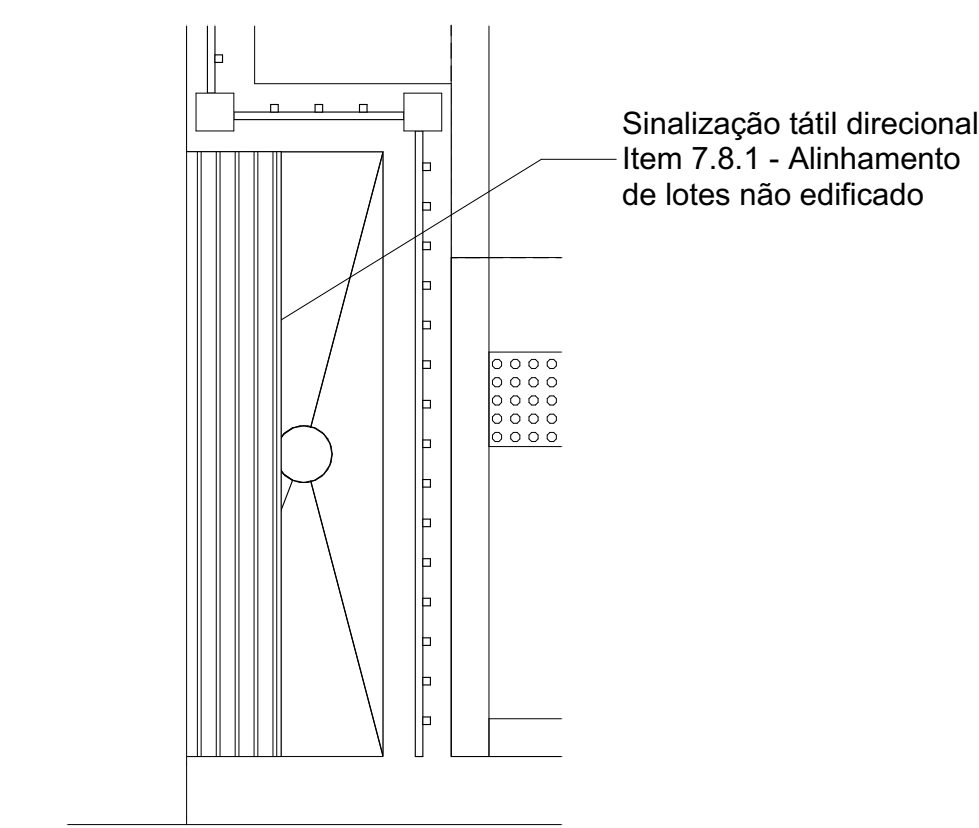

DET06 - Lixeiras
1:20

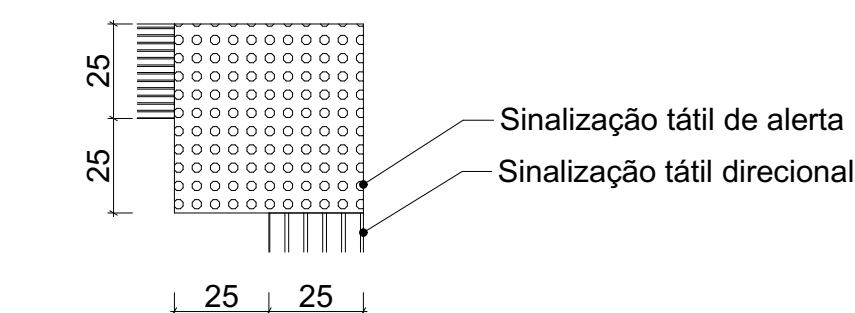

DET07 - Mudança de Direção 90°
NBR 16537:2016 / Esc 1:20

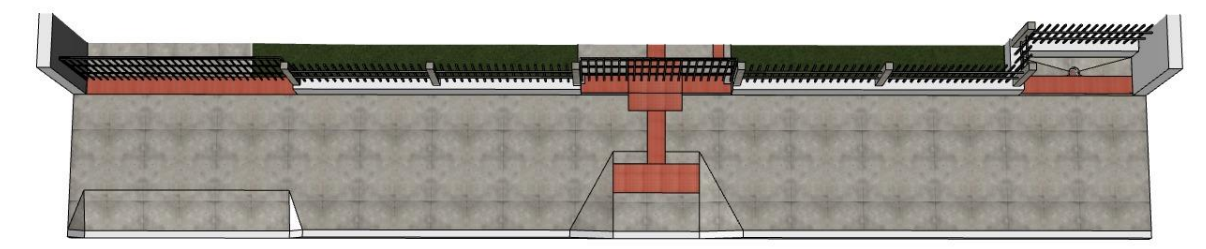

Perspectiva - Piso tátil calçada externa
NBR 16537:2016

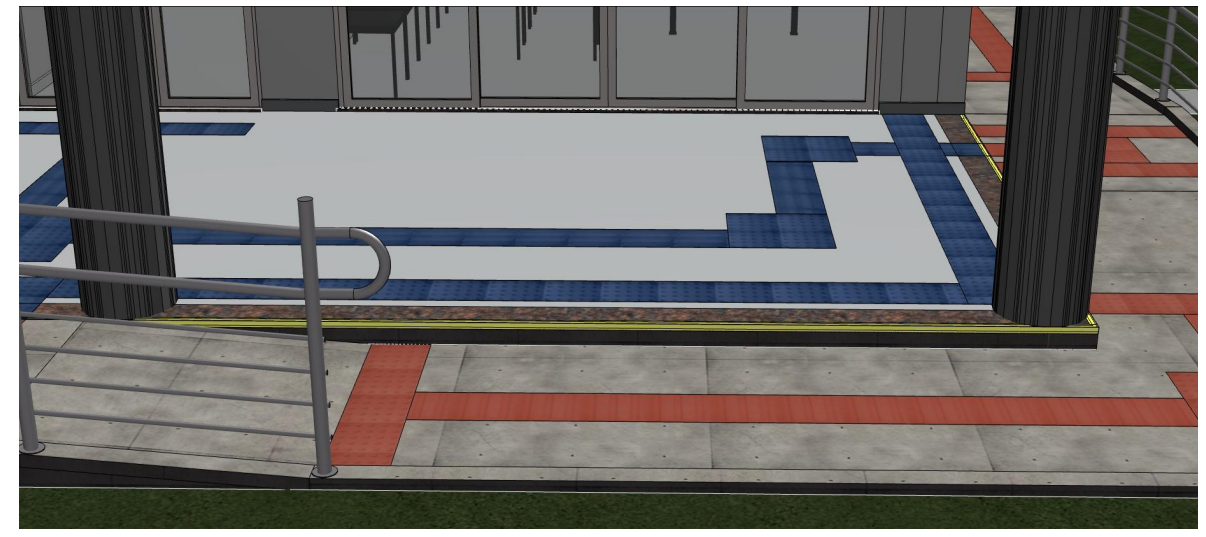

Perspectiva - Piso tátil
NBR 9050:2015



Perspectiva - Sinalização de escadas
NBR 9050:2015

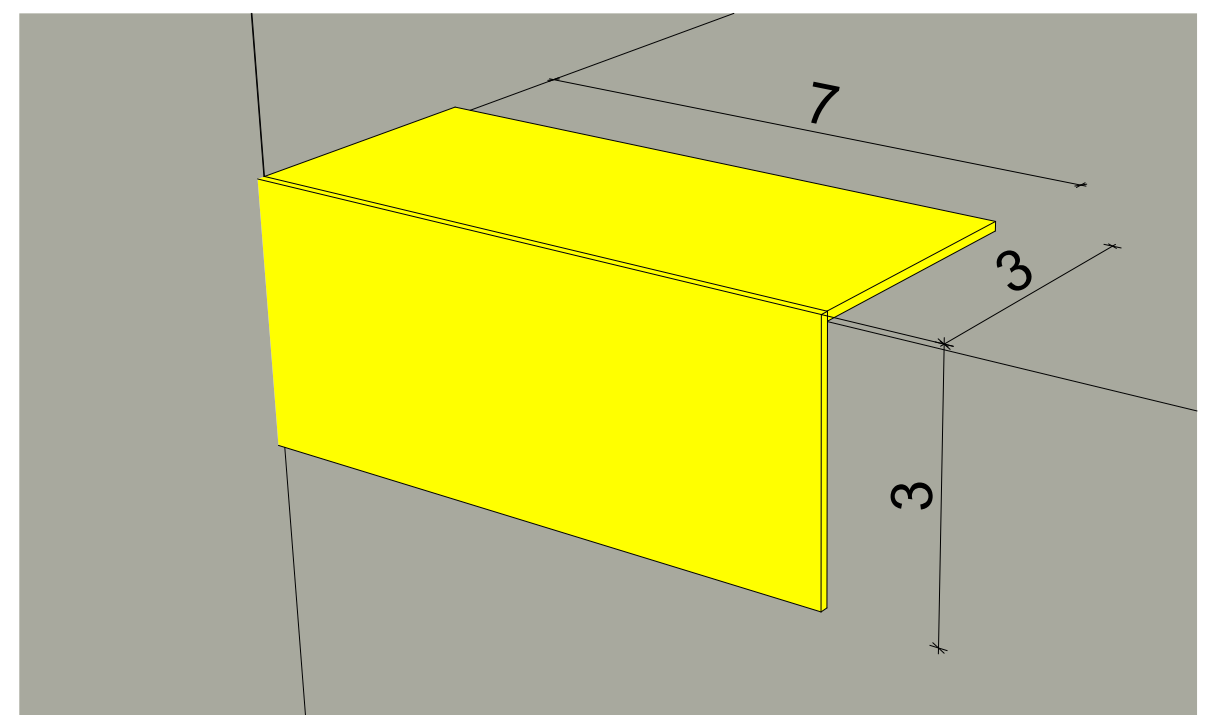

Perspectiva - Dimensões da sinalização
NBR 9050:2015

Ladrilhos Podotáteis Internos e Externos				
Código	Nome	Descrição	Área [m²]	Vista
90065	Piso Alerta Azul - Interno	Piso podotátil de borracha 25x25cm	3,96	
90066	Piso Alerta Laranja - Externo	Piso podotátil de concreto 25x25cm	7,07	
90065	Piso Direcional Azul - Interno	Piso podotátil de borracha 25x25cm	1,92	
90066	Piso Direcional Laranja - Externo	Piso podotátil de concreto 25x25cm	7,04	

02	DR2	ASSUNTO REV. 02	RESP. 2
01	DR1	ASSUNTO REV. 01	RESP. 1
Nº	DATA	ASSUNTO DA REVISÃO	RESPONSÁVEL

REVISÕES			
02	DR2	ASSUNTO REV. 02	RESP. 2
01	DR1	ASSUNTO REV. 01	RESP. 1
Nº	DATA	ASSUNTO DA REVISÃO	RESPONSÁVEL

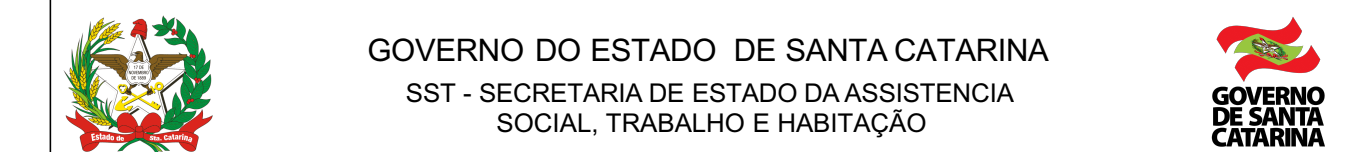

PROPRIETÁRIO: Secretaria de Estado da Asses. Social, Trab. e Habitação	MUNICÍPIO: Confirme edital
OBRA: CRAS - Centro de Referência da Asses. Social	ESCRITÓRIO REGIONAL: SPG - Secretaria de Estado do Planejamento
LOCAL: Confirme edital	TIPO: Edificação pública em 1 pav, em alvenaria e concreto armado
ARG. ELSA CRISTINA DE ABREU KONESCHI CAJ. 17.047.0592	PROJETO: CRAS
ARG. BARBARA MARTINS GODENY CAJ. A49787-8	REFERENCIAL: Paginação de piso e acessibilidade
ARG. CIVIL RAFAEL F. TEIXEIRA DA SILVA CREA-SC: 062547-8	DATA: 19/03/2021

APROVADO POR: DIRETOR DE PROJETOS LUCAS TREVILLI VIGORINI PEREIRA	ESCALA DO DESENHO: INDICADA	DATA: 19/03/2021	INDICADA
--	--------------------------------	---------------------	----------